

SILNIK (SERIA JAR-4000)

PARAMETRY TECHNICZNE

Prąd wejściowy	AC 100 ~ 250V / 50 ~ 60Hz	Prąd wyjściowy	DC 24V (wbudowany zasilacz)
Komunikacja	Częstotliwość fal radiowych: 433.92MHz, Dry Contact	Skala prędkości	10 poziomów
Prędkość zamykania/ otwierania	od 19 cm/s do 25 cm/s	Maks. ciężar tkaniny	60 Kg / Pojedynczy (Single), 90kg / Tandem
Pobór mocy	38 W w czasie pracy	Maks. szerokość karnisza	do 12 m / Pojedynczy (Single), do 20 m / Tandem
Temperatura pracy	-10°C ~ 50°C		



01

KOMPONENTY

Nazwa	Rysunek	Nr katalogowy	Nazwa	Rysunek	Nr katalogowy
Silnik		JAR-4000(T)	Wózek wiodący krótki		A100530
Silnik		JAR-4000(1)	Wózek wiodący długi		A100540
Pilot radiowy 8-kanałowy		JSR-4200	Stoper		A100550
Pilot radiowy 4-kanałowy		JSR-4301	Szyna prosta (kolor: biały)		A100560*
Pilot radiowy 1-kanałowy		JSR-4300	Pasek napędu		A100561
Przełącznik radiowy 2-kanałowy		JSR-4100	Pasek napędu (szyna gięta)		A100561-1
Przełącznik CENTRALIS IB		1810094	Wózek z rolką		A100562
Odbiornik typu "Dry contact"		1810750	Łącznik szyny prostej		A100565-100
Pilot Telis 1 1-kanałowy		1810630	Łącznik szyny giętej		A100565-60
Pilot Telis 4 4-kanałowy		1810631	Wieszak sufitowy (kolor: biały)		A100566
Pilot Telis 16 16-kanałowy		1811079	Wieszak ścienny (kolor: biały)		A100580
Centralis RTS nadajnik		1810090	Wieszak ścienny wydłużony (kolor: biały)		A100701
Końcówka szyny silnik		A100510	Klip sufitowy		A100590
Końcówka szyny		A100520			

02

SZCZEGÓŁOWY RYSUNEK TECHNICZNY

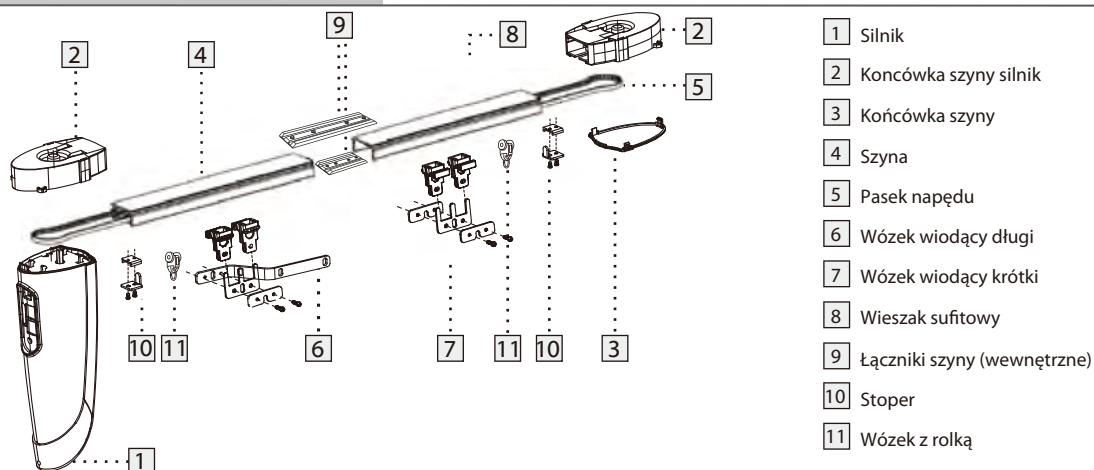

03

Dormax

Dobry pomysł na każde okno!

AUTOLINE 1

USTAWIANIE POZYCJI KRAŃCOWYCH KARNISZA

- Silnik został opracowany w taki sposób, by domyślnie w sposób automatyczny rozpoznawać pozycje krańcowe karnisza.
- Aby zapewnić długotrwałe użytkowanie produktu należy okresowo przeprowadzać ponowne programowanie pozycji krańcowych. Ponowne programowanie jest również wymagane przy wymianie tkaniny.

Metoda ustawiania pozycji krańcowych

- A. Z poziomu Pilota : Naciśnij jednocześnie przyciski OPEN/CLOSE i przytrzymaj do usłyszenia dźwięku brzęczyka. Następnie naciśnij dowolny przycisk na Pilocie - silnik automatycznie zaprogramuje i zapamięta pozycje krańcowe - ta metoda jest zalecana.
- B. Z poziomu Silnika: Przełącz 3-krotnie DIP-przełącznik Nr 2 z pozycji 'ON' w pozycję 'OFF' (całą czynność należy przeprowadzić w ciągu 10 sek.). Następnie naciśnij dowolny przycisk na sterowniku.

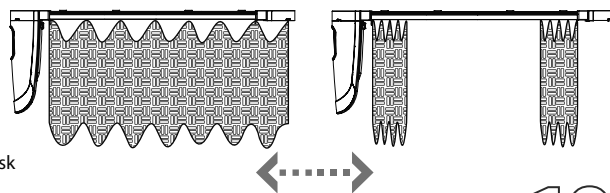

10

USTAWIANIE POZIOMU PRĘDKOŚCI

- Istnieje możliwość ustawienia nawet 10 poziomów prędkości silnika.
- Wybierz żądaną prędkość silnika poprzez przekręcenie za pomocą śrubokręta znajdującego się na silniku pokrętką.

Im niższa liczba, tym większa prędkość.
Domyślna konfiguracja '1'

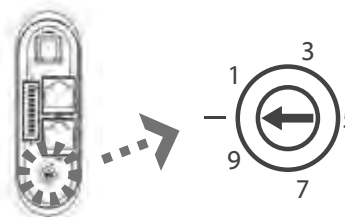

11

ZASTOSOWANIE DIP-PRZEŁĄCZNIKÓW

- DIP-przełącznik Nr 1 odpowiada za programowanie z poziomu Pilota:
 - Ustaw DIP-przełącznik Nr 1 w pozycji 'ON'
 - Dioda LED silnika zacznie migać
 - Wybierz żądany kanał na Pilocie
 - Naciśnij przycisk RESET(PROG) - na tylnym panelu Pilota i przytrzymaj go do usłyszenia dźwięku brzęczyka
- Kasowanie pozycji krańcowej:
 - Przełącz 3-krotnie DIP-przełącznik Nr 2 z pozycji 'ON' w pozycję 'OFF' (całą czynność należy przeprowadzić w ciągu 10 sek.)
 - Czynności wykonanej w ww. ustępie a towarzyszyć będzie dźwięk brzęczyka
 - Naciśnij dowolny klawisz na Pilocie
- Usuwanie wszystkich zaprogramowanych kanałów:
 - Przełącz 3-krotnie DIP-przełącznik Nr 1 z pozycji 'ON' w pozycję 'OFF' (całą czynność należy przeprowadzić w ciągu 10 sek.)
 - Czynności wykonanej w ww. ustępie a towarzyszyć będzie dźwięk brzęczyka
- Jeśli kierunek ruchu karnisza reaguje niepoprawnie na przyciski Pilota (po naciśnięciu przycisku CLOSE karnisz się otwiera, natomiast przy naciśnięciu przycisku OPEN - zamyka), wówczas DIP-przełącznik Nr 2 należy ustawić w pozycji 'ON'.

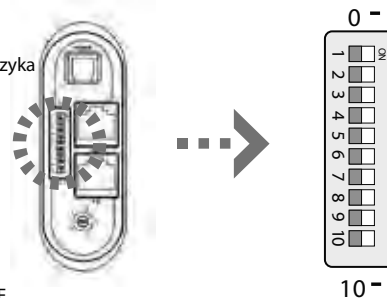

12

POZOSTAŁE FUNKCJE

- FUNKCJA SPOWOLNIENIA: Opracowana, by zapobiegać powstaniu zjawiska tzw. "bujania się" tkaniny.
- FUNKCJA TOUCH MOTION
Istnieje możliwość automatycznego zsunięcia/rozsunięcia zasłony bez użycia jakiegokolwiek sterownika. Automatyczne otwarcie/zamknięcie nastąpi po lekkim pociągnięciu lub popchnięciu tkaniny.
- FUNKCJA PROCENTOWEGO OTWARCIA/ZAMKNIĘCIA
Istnieje możliwość sterowania karniszem za pomocą funkcji procentowego otwarcia/zamknięcia. W tym celu należy wybrać żądany kanał za pomocą przycisku . Naciskając przycisk : 2-krotnie-uzyskasz 25%, 3-krotnie-50%, 4-krotnie-75% i 5-krotnie-100% otwarcia/zamknięcia. UWAGA! Jeśli w ciągu 30 sekund nie zostanie naciśnięty żaden z przycisków, wówczas Sterownik opuści tryb ustawień i przejdzie do normalnego trybu.

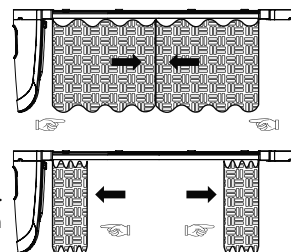

13

DIODA LED (informacje)

- Gdy dioda LED się świeci (jest w pozycji 'ON') oznacza to, iż silnik ma zaprogramowany conajmniej 1 kanał.
- Gdy dioda LED miga oznacza to, iż DIP-przełącznik Nr 1 znajduje się w pozycji 'ON' i jest gotowy do programowania Pilota.
- Gdy dioda LED nie świeci się to oznacza, iż żaden z możliwych kanałów nie został zaprogramowany.

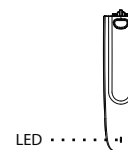

14

ROZWIĄZYWANIE PROBLEMÓW

- Na LCD-wyświetlaczu Pilota wyświetlają się tylko cyfry: należy wymienić baterie lub wybrać dowolny kanał - w tym celu naciśnij przycisk .
- Na LCD-wyświetlaczu migają cyfry oraz pojawia się następujący symbol : zdalne sterowanie nie zostało zaprogramowane lub nie dokonano wyboru kanału.
- Słyszalny jest dźwięk brzęczyka oraz silnik nie reaguje na przyciski Pilota: zostały naciśnięte niewłaściwe przyciski (problem ustąpi wraz z ustaniem dźwięku ostrzegawczego brzęczyka).

DEKLARACJA ZGODNOŚCI

Niniejszy produkt spełnia podstawowe wymagania zawarte w dyrektywie 1999/5/WE Parlamentu Europejskiego i Rady w sprawie urządzeń radiowych i końcowych urządzeń telekomunikacyjnych oraz wzajemnego uznawania ich zgodności. Zgodnie z ww. dyrektywą niniejszy produkt został zaklasyfikowany do Klasy III.
Produkt jest zgodny z następującymi normami: EN 60950-1:2001+ALL:2004, EN 55022:98+A1:2000+A2:2003, EN 55024:98+A1:2001+A2:2003, EN 301 489-1:V1.6.1, EN 301 489-3:V1.4.1, EN 300 220-1:V2.1.1, EN 300 220-2:V2.1.2

09 września 2008 roku

Szczegółowe pytania prosimy kierować do Działu Marketingu.

www.dormax-blinds.pl**Dormax****AUTOLINE 3**

Dobry pomysł na każde okno!